



**PARCEIROS FORTES.
EMPILHADEIRAS ROBUSTAS™**



EMPILHADEIRA RETRÁTIL

R1.6-R2.5

1600-2500 KG



R1.6, R1.6N, R2.0, R2.5, R1.6HD, R2.0HD

GERAIS	1.1	Fabricante	
	1.2	Modelo	
	1.3	Tração: elétrica, diesel, gasolina	
	1.4	Posição do operador	
	1.5	Capacidade nominal / Carga nominal	Q (kg)
	1.6	Distância do centro de carga	C (mm)
	1.8	Distância de carga, centro do eixo de tração até o garfo	x (mm)
	1.9	Distâncias entre eixos	y (mm)

PESOS	2.1	Peso total do equipamento (sem bateria)	kg
	2.3	Carga por eixo dianteiro / traseiro (com carga) ◆	kg
	2.4	Carga nos eixos, com carga - tração/carga (garfos estendidos)	kg
	2.5	Carga nos eixos, com carga - tração/carga (garfos recuados)	kg

PNEUS / CHASSIS	3.1	Tipo de rodagem	
	3.2	Dimensão da roda de tração	ø (mm x mm)
	3.3	Dimensão da roda de carga	ø (mm x mm)
	3.5	Rodas, número tração / carga (x = rodas de tração)	
	3.7	Distância externa entre as rodas de carga	b ₁₁ (mm)

DIMENSÕES	4.1	Inclinação do carro suporte	α / β (°)
	4.2	Altura da torre (abaixada)	h ₁ (mm)
	4.3	Altura da elevação livre	h ₂ (mm)
	4.4	Elevação dos garfos	h ₃ (mm)
	4.5	Altura da torre (totalmente estendida na parte superior do protetor de carga) ▶	h ₄ (mm)
	4.7	Altura do protetor do operador (cabine) □	h ₅ (mm)
	4.8	Altura do assento em relação ao solo	h ₇ (mm)
	4.10	Altura da parte superior da patola em relação ao solo	h ₈ (mm)
	4.19	Comprimento total (até a ponta dos garfos)	l ₁ (mm)
	4.20	Comprimento até o protetor de carga	l ₂ (mm)
	4.21	Largura total ▲	b ₁ / b ₂ (mm)
	4.22	Dimensões do garfo ISO2331	s/e/l (mm)
	4.23	Dimensões do carro suporte ISO 2328, classe/tipo A, B	
	4.24	Largura do carro suporte	b3 (mm)
	4.25	Distância entre face externa dos garfos ✱	b ₅ (mm)
	4.26	Distância entre as faces internas das patolas	b ₄ (mm)
	4.28	Distância do movimento retrátil da torre	l ₄ (mm)
	4.31	Altura livre do solo (no ponto mais baixo, com carga)	m ₁ (mm)
	4.32	Altura livre do solo (no centro da distância entre-eixos)	m ₂ (mm)
4.34.1	Largura corredor operacional PBR - 1000x1200mm (considerar a folga de 200mm conf. VDI 2198)	Ast (mm)	
4.34.2	Largura corredor operacional PBR - 800x1200mm (considerar a folga de 200mm conf. VDI 2198)	Ast (mm)	
4.35	Raio de giro	Wa (mm)	
4.37	Comprimento entre das patolas	l ₇ (mm)	
4.43	Altura do degrau	(mm)	

DADOS DE DESEMPENHO	5.1	Velocidade de deslocamento, com carga/sem carga ●	km/h
	5.2	Velocidade máxima de elevação, com carga/sem carga ●	m/s
	5.3	Velocidade máxima de abaixamento, com carga/sem carga	m/s
	5.4	Velocidade de retração, com carga/sem carga	m/s
	5.7	Capacidade de vencer rampa, com carga/sem carga	%
	5.8	Capacidade máxima de vencer rampa, com carga/sem carga	%
5.10	Freio de serviço		

UNIDADE DE ENERGIA	6.1	Taxa nominal do motor de tração S2 60 min	
	6.2	Taxa nominal do motor de elevação em S3 25%	kW
	6.3	Bateria em conformidade com a DIN 4353/35/36 A, B, C, sem	
	6.4	Tensão da bateria/capacidade nominal K5	(V)/(Ah)
	6.5	Peso da bateriaⓈ	kg
	6.6	Consumo de energia de acordo com o ciclo VDI	kWh/h em número de ciclos

MECANISMO DE TRACÇÃO / ELEVACÃO	8.1	Tipo da unidade de tração	

DADOS ADICIONAIS	10.1	Pressão operacional para acessórios 313299-1027 isabela	bar
	10.2	Volume de óleo para acessórios	l/min
	10.7	Nível de pressão sonora no banco do operador	dB(A)

HYSTER	HYSTER	HYSTER
R1.6 BR	R1.6N	R1.6HD
Elétrica (bateria)	Elétrica (bateria)	Elétrica (bateria)
Sentado	Sentado	Sentado
1600	1600	1600
600	600	600
307.5	201.5	307.5
1450	1450	1450

2551		2504		3020	
1632	918	1602	902	1933	1087
601	4162	569	4142	883	4755
1853	2909	1680	3032	2172	3466

Vulkollan/Vulkollan	Vulkollan/Vulkollan	Vulkollan/Vulkollan
343 x 140	343 x 140	343 x 140
285 x 100	285 x 100	285 x 100
1x/2	1x/2	1x/2
1155	1025	1155

2 / 4	2 / 4	2 / 4
2711	2711	2711
2164	2164	2164
6500	6500	8650
7063	7063	9213
2175	2175	2175
1081.5	1081.5	1081.5
308	308	308
2522,5	2527,5	2628,5
1372,5	1478,5	1372,5

1265			1266			1125			1123			1265			1266		
1200	100	40	1200	100	40	1200	100	40	1200	100	40	1200	100	40	1200	100	40
2A			2A			2A			2A			2A			2A		
700			700			700			700			700			700		
260/680			260/680			260/680			260/680			260/680			260/680		
900			795			900			900			900			900		
491			385			514			514			514			514		
75			75			75			75			75			75		
75			75			75			75			75			75		
2741			2816			2741			2741			2741			2741		
2696			2775			2699			2699			2699			2699		
1718			1700			1718			1718			1718			1718		
1845			1845			1895			1895			1895			1895		
371			371			371			371			371			371		

11/14	11	14
0,32 / 0,63	0,32 / 0,63	0,42 / 0,73
0,52	0,52	0,50
0,15	0,15	0,15
12/15	12/15	12/15
12/15	12/15	12/15
Elétrica	Elétrica	Elétrica

6,4	6,4	6,4
14	14	14
C	C	C
48 / 700 ■	48 / 700 ■	48 / 700 ■
1140	1140	1140
5.0 kW/h	5.0 kW/h	5.0 kW/h

AC	AC	AC
----	----	----

180	180	180
20	20	20
69.7	69.7	69.7

Os dados de especificação tem como base o VDI 2198.

HYSTER		HYSTER		HYSTER		1.1
R2.0		R2.0HD BR		R2.5		1.2
Elétrica (bateria)		Elétrica (bateria)		Elétrica (bateria)		1.3
Sentado		Sentado		Sentado		1.4
2000		2000		2500		1.5
600		600		600		1.6
357.5		352.5		502.5		1.8
1500		1500		1650		1.9

GERAIS

2664		3277		3007		2.1
1705	959	2097	1180	1925	1082	2.2
671	4943	1335	1600	773	5765	2.3
2032	3583	2594	2893	2371	4167	2.4

PESOS

Vulkollan/Vulkollan		Vulkollan/Vulkollan		Vulkollan/Vulkollan		3.1
343 x 140		343 x 140		343 x 140		3.2
285 x 140		285 x 100		285 x 140		3.3
1x/2		1x/2		1x/2		3.5
1155		1195		1195		3.7

PNEUS / GRASSIS

2 / 4		2 / 4		2 / 4		4.1
2453		3227		2883		4.2
1840		2614		2270		4.3
5400		7750		6650		4.4
6013		8363		7263		4.5
2175		2175		2175		4.7
1081,5		1081,5		1081,5		4.8
308		308		308		4.10
2522,5		2522,5		2522,5		4.19
1372,5		1377,5		1377,5		4.20
1265/1266		1265/1346		1265/1346		4.21
1200	100	40	1200	100	40	4.22
2A		2A		2A		4.23
700		700		700		4.24
260 / 680		260 / 680		260 / 680		4.25
900		900		900		4.26
541		536		686		4.28
75		75		75		4.31
75		75		75		4.32
2746		2750		2770		4.34.1
2699		2704		2715		4.34.2
1767		1767		1911		4.35
1895		1895		2045		4.37
371		371		371		4.43

DIMENSÕES

14		14		14		5.1
0,37/0,64		0,37/0,68		0,30/0,64		5.2
0,53		0,52		0,53		5.3
0,15		0,15		0,15		5.4
12/15		12/15		12/15		5.7
12/15		12/15		12/15		5.8
Elétrica		Elétrica		Elétrica		5.10

DADOS DE DESEMPENHO

6.4		6.4		6.4		6.1
14		14		14		6.2
C		C		C		6.3
48 / 700 ■		48 / 700 ■		48 / 700 ■		6.4
1140		1140		5.0 kW/h		6.5
5.0 kW/h		5.0 kW/h		4.8		6.6

UNIDADE DE ENERGIA

AC		AC		AC		8.1
----	--	----	--	----	--	-----

MECANISMO DE TRACÇÃO / ELEVAÇÃO

180		180		180		10.1
20		20		20		10.2
69.7		69.7		69.7		10.7

DADOS ADICIONAIS

NOTA:

As especificações são afetadas pela condição do veículo e sua especificação, bem como pela natureza e condição da área de aplicação. Informe seu distribuidor da natureza e condição da área de operação intencionada na aquisição de sua Paleta Hyster.

- ▶ Com encosto de carga h4 + 508 mm (R1.6-R1.6N-R1.6HD), + 443 mm (R2.0-R2.5 R2.0HD).
- Com sinalização h6 + 120 mm; Com Grade Protetora OHG h6 + 20 mm ; Com Tela Protetora OHG h6 + 30 mm
- ▲ Com proteções laterais das rodas de carga 1289 mm (R1.6-R2.0-R1.6HD), 1153 mm (R1.6N), 1373 mm (R2.5-R2.0HD).
- ⊗ Estes valores podem variar de +/- 5%.
- ◆ Garfos retraídos.
- Informações sobre a bateria
- Valores nos suportes são opcionais
- ✱ Curso de deslocamento lateral +/-75mm em todas as empilhadeiras. Reduzido a +/-25mm para R1.6N.

TABELAS DA TORRE

- ▶ R1.6, R1.6N & R1.6HD- Com protetor de carga 1000 mm de altura, h4 + 508 mm; como protetor de carga 1500 mm de altura, h4 + 1008 mm
- ▶ R2.0, R2.5 & R.0HD- Com protetor de carga 1000 mm de altura, h4 + 443 mm; como protetor de carga 1500 mm de altura, h4 + 943 mm
- ❖ Todos os pesos são: estruturas da torre (conjunto da haste, cilindros, corrente, polia) + óleo. EXCLUÍDO: garfos, acessórios.
- ★ Com protetor de carga 700 mm largura, 1000 mm de altura, pso + 13 kg; com protetor de carga 700 mm de largura, 1500 mm de altura, pso + 21 kg

TABELAS DA BATERIA

- Com proteções laterais das rodas de carga: 1489 mm (Wide), 1689 mm (Extra Largo)
- ⊗ Estes valores podem variar de +/- 5%.

← Garfos retraídos.

- ✱ Curso de deslocamento lateral +/-75mm em todas as empilhadeiras.

Todos os pesos (2.1 a 2.5) estão com a torre abaixada e garfos padrão.

EQUIPAMENTO E OPÇÕES PADRÃO

- ✓ inclui:
 - Final de curso abaixado na elevação.
 - Parada suave no abaixamento.
 - Altura controlada do amortecimento do mastro sobre a seção de Elevação/Principal Livre da torre.
- Indicador de altura
- ✓ Bateria DIN C no R1.6 / R2.0 / R2.5 / R1.6HD / R2.0HD
- Bateria DIN B no R1.6N

AVISO

Deve-se tomar cuidado ao manusear cargas elevadas. Quando o carro e/ou a carga estiver elevada, a estabilidade da empilhadeira fica reduzida. É importante que a inclinação da torre em qualquer direção seja mantida ao mínimo quando as cargas estiverem elevadas.

Os operadores devem ser treinados e devem ler, entender e seguir as instruções contidas no Manual de Operação.

Todos os valores são nominais e estão sujeitos a tolerâncias. Para mais informações, entre em contato com o fabricante.

Os produtos da Hyster estão sujeitos a alteração sem prévio aviso.

As ilustrações dos modelos apresentam itens opcionais Os valores podem variar de acordo com as configurações.

CE Segurança:

Esta empilhadeira está em conformidade com as exigências vigentes da UE.

DIMENSÕES DA EMPILHadeira - PADRÃO

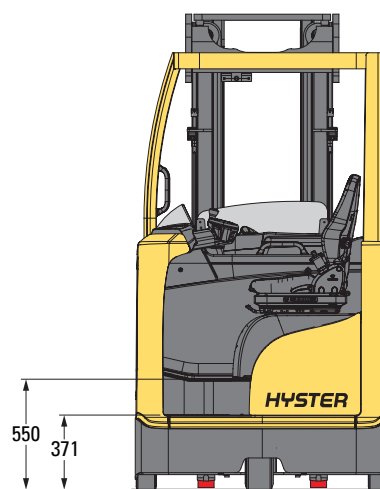
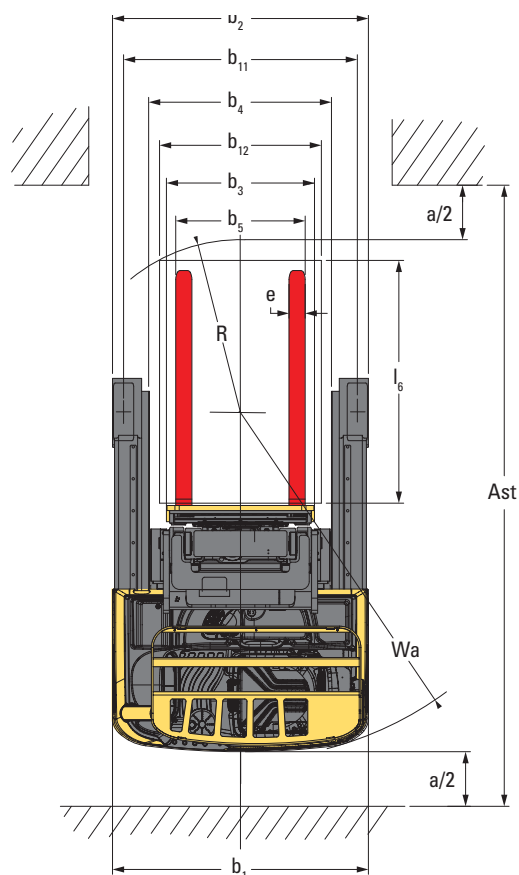
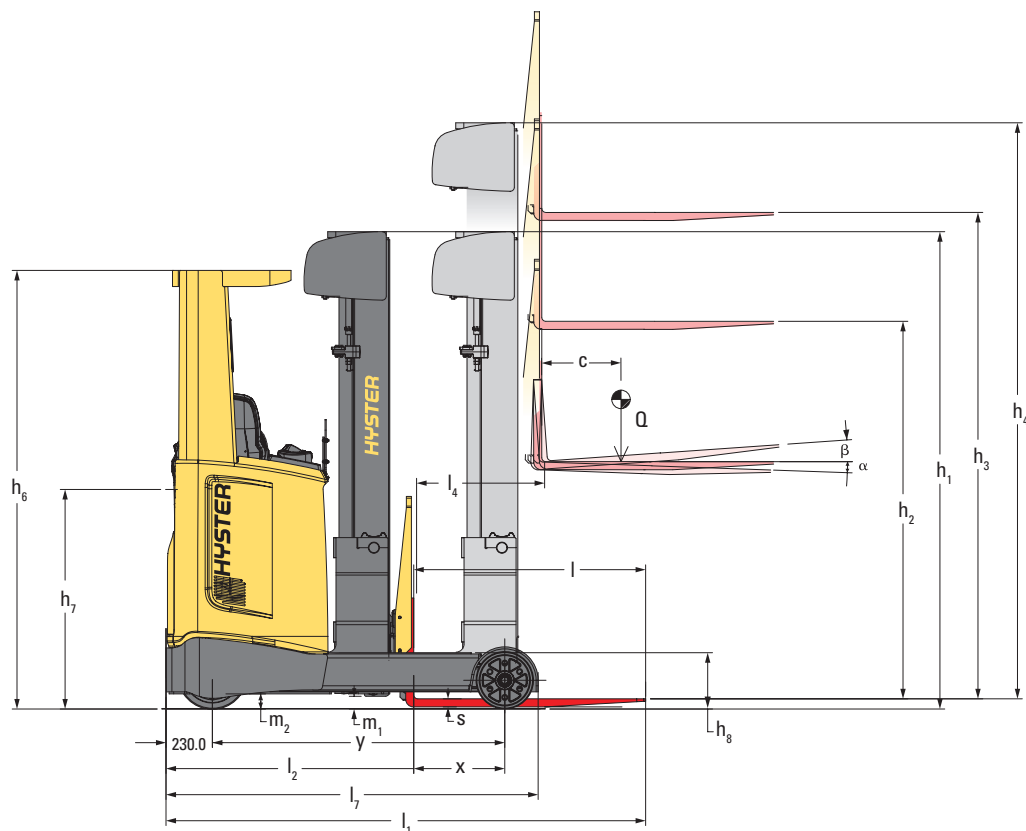

$$Ast = Wa + R + a$$

(veja as linhas 4.34.1 e 4.34.2)

$$R = \sqrt{(l_6 - x)^2 + \left(\frac{b_{12}}{2}\right)^2}$$

$$a = 200\text{mm}$$

Todos os valores são nominais e estão sujeitos a tolerâncias. Para mais informações, entre em contato com o fabricante. Os produtos da Hyster estão sujeitos a alterações sem prévio aviso. As ilustrações dos modelos apresentam itens opcionais. Os valores podem variar de acordo com as configurações.

EQUIPAMENTO E OPÇÕES PADRÃO

	R1.6	R1.6N	R2.0/2.5	R1.6HD	R2.0HD
COMPARTIMENTO DO OPERADOR					
Característica					
Degrau de embarque / desembarque intermediário	■	■	■	■	■
Alça de embarque / desembarque no protetor do operador	■	■	■	■	■
Alça de embarque sob o descanso de braço	■	■	■	■	■
Mini-alavancas AccuTouchTM com ajustes no apoio de braço	■	■	■	■	■
Banco com suspensão total - deslocamento da suspensão de 60 mm MSG20	○	■	■	■	○
Banco com suspensão total - deslocamento da suspensão de 80 mm MSG65	■	○	○	○	■
Cinto de Segurança (requer assento MSG65)	■	○	○	○	■
Banco aquecido	○	+	+	+	○
Assento em SKAI	■	■	■	■	■
Display padrão	■	■	■	■	■
Display Premium com tela sensível ao toque	○	○	○	○	○
Coluna da direção ajustável	■	■	■	■	■
Freio de automático estacionamento	■	■	■	■	■
Esterçamento de 360°	■	■	■	■	■
Modo de seleção da direção pelo Operador de 180 / 360° (botão)	○	○	○	○	○
PERFORMANCE					
Velocidade de deslocamento de 11 km/h	■	■	+	+	+
Velocidade de deslocamento de 14 km/h com frenagem elétrica da roda de carga	○	○	■	■	■
Velocidade de deslocamento reduzida no avanço da torre	■	■	■	■	■
Velocidade reduzida sobre a elevação livre	■	■	■	■	■
DESEMPENHO					
Torre de 3 estágio / inclinação do carro	■	■	■	■	■
Amortecimento da torre em elevação livre/seções principais de elevação - montagem fixa do sensor da Torre de 4 estágio / inclinação do carro	○	■	■	■	○
Pacote de Conforto de Elevação✓	○	○	○	■	■
Pacote de Desempenho de Elevação	○	○	+	■	+
Laser indicador de altura dos garfos (acima da elevação livre)	○	○	○	○	○
Centralização automática de deslocamento lateral	○	○	○	○	○
Nivelamento automático do garfo na posição horizontal	○	○	○	○	○
Pré-seletor de altura (com / sem dispositivo de detecção de paleta) (Requer display premium)	○	○	○	○	○
Câmera / monitor instalado no garfo	○	○	○	○	○
Indicador de peso	○	○	○	○	○
Suporte universal para acessórios	○	○	○	○	○
Porta bebida e bandeja de documento	+	○	○	○	+
Prancheta A4	+	○	○	○	+
Porta rolo de estiramento	○	○	○	○	○
Limite de elevação da torre - 1 alt prog	○	○	○	○	○
Limite de elevação da torre - 2 alt prog	○	○	○	○	○
Limite de abaixamento (com opção de ultrapassagem)	○	○	○	○	○
Luz intermitente	○	○	○	○	○
Luz de trabalho direcionada aos garfos	○	○	○	○	○
Luz de trabalho contrária aos garfos	○	○	○	○	○
Proteção de policarbonato (lexan) na proteção do operador	○	○	○	○	○
Proteção de grade metal na proteção do operador	+	○	○	○	+
Proteção superior/frontal na roda de carga	○	■	■	■	■
Preparação para ambiente de alta temperatura	○	○	○	○	■
Troca da bateria lateral - roletes da bandeja da bateria	○	○	○	○	■
Cabo de extensão	+	○	○	○	+
Recorte no protetor do operador para drive-in	+	○	○	○	+
Rodas de tração e carga antiestática	+	○	○	○	+
Rodas de tração e carga de superfície úmida	○	○	○	○	○
Roletes para guias laterais	○	○	R2.0	○	○
Conversor DC 12V	○	○	○	○	○
Alarme sonoro	○	○	○	○	○
Protetor de cargas 1000mm de altura em relação ao solo	■	○	○	○	■
CHASSIS / BATERIAS					
Largura de chassis (máx): 1265 mm	■	+	R2.0	■	+
1125 mm	+	■	+	+	+
1345 mm	+	+	R2.5	+	○
Tamanhos da bateria: 420 - 465 Ah	■	○	+	+	+
560 - 620 Ah	■	○	R2.0	○	+
700 - 775 Ah	■	○	○	○	○
840 - 930 Ah	+	+	R2.5	+	○

INFOMAÇÕES SOBRE A TORRE

Os valores mostrados são de equipamento padrão. Ao utilizar equipamento não padrão estes valores podem mudar. Para informações detalhadas, queira entrar em contato com seu revendedor Hyster.

R1.6 & R1.6N

Torre Padrão - 3 estágios totalmente livre (1.600kg)

Tipo de fabricante		Elevação (h ₃) mm	Elevação Livre (h ₂) mm	Altura, torre abaixada h ₁ mm	Altura da torre, estendida (h ₄) mm	Peso ❖ ★ kg
R1.6	R1.6N	5000	1648	2195	5563	911
		5250	1734	2281	5813	936
		5500	1820	2367	6063	961
		5750	1906	2453	6313	986
		6000	1992	2539	6563	1010
		6250	2078	2625	6813	1035
		6500	2164	2711	7063	1060
		6750	2250	2797	7313	1090
		7000	2336	2883	7563	1115
		7250	2422	2969	7813	1140
		7500	2508	3055	8063	1164
		7750	2594	3141	8313	1220
		8000	2680	3227	8563	1244
		8250	2766	3313	8813	1269
		8500	2852	3399	9063	1299
		8750	2938	3485	9313	1324
		9000	3024	3571	9563	1349
		9250	3110	3657	9813	1376
		9500	3196	3753	10063	1407
9750	3282	3839	10313	1431		
10000	3368	3925	10563	1460		
10250	3454	4011	10813	1485		
10500	3540	4097	11063	1509		

R2.0 & R2.5

Torre Padrão - 3 estágios totalmente livre (2.000kg / 2.500kg)

Tipo de fabricante		Elevação (h ₃) mm	Elevação Livre (h ₂) mm	Altura, torre abaixada h ₁ mm	Altura da torre estendida (h ₄) mm	Peso ❖ ★ (kg)
R2.0	R2.5	4650	1582	2195	5263	958
		4900	1668	2281	5513	985
		5150	1754	2367	5763	1012
		5400	1840	2453	6013	1038
		5650	1926	2539	6263	1065
		5900	2012	2625	6513	1092
		6150	2098	2711	6763	1118
		6400	2184	2797	7013	1150
		6650	2270	2883	7263	1177
		6900	2356	2969	7513	1204
		7150	2442	3055	7763	1230
		7400	2528	3141	8013	1288
		7650	2614	3227	8263	1314
		7900	2700	3313	8513	1341
		8150	2786	3399	8763	1373

R1.6HD

Torre Padrão - 3 estágios com elevação total livre (1.600kg)

Tipo de fabricante	Elevação (h ₂) mm	Elevação Livre (h ₂) mm	Altura, torre abaixada h ₁ mm	Altura da torre estendida (h ₂) mm	Peso ❖ ★ (kg)
R1.6HD	7900	2680	3227	8463	1376
	8150	2766	3313	8713	1404
	8400	2852	3399	8963	1438
	8650	2938	3485	9213	1467
	8900	3024	3571	9463	1495
	9150	3110	3657	9713	1523
	9400	3196	3753	9963	1558
	9650	3282	3839	10213	1586
	9900	3368	3925	10463	1649
	10150	3454	4011	10713	1677
	10400	3540	4097	10963	1706
	10650	3626	4183	11213	1734
	10900	3712	4269	11463	1763
	11150	3798	4355	11713	1791
11400	3884	4441	11963	1819	

R2.0HD

Torre Padrão - 3 estágios com elevação total livre (2.000kg)

Tipo de fabricante	Elevação (h ₂) mm	Elevação Livre (h ₂) mm	Altura, torre abaixada h ₁ mm	Altura da torre estendida (h ₂) mm	Peso ❖ ★ (kg)
R2.0HD	7750	2614	3227	8363	1402
	8000	2700	3313	8613	1431
	8250	2786	3399	8863	1465
	8500	2872	3485	9113	1494
	8750	2958	3571	9363	1523
	9000	3044	3657	9613	1552
	9250	3130	3753	9863	1587
	9500	3216	3839	10113	1615
	9750	3302	3925	10363	1678
	10000	3388	4011	10613	1707
	10250	3474	4097	10863	1736
	10500	3560	4183	11113	1765
	10750	3646	4269	11363	1793
	11000	3732	4355	11613	1822
	11250	3818	4441	11863	1851
	11500	3904	4527	12113	1880
	11750	3990	4613	12363	1908
	12000	4076	4699	12613	1937
12250	4162	4785	12863	1966	
12500	4248	4871	13113	1995	

BATERIA E COMPARTIMENTO

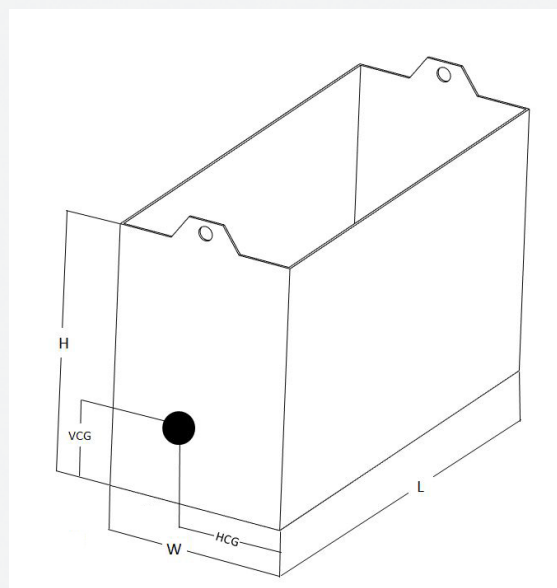
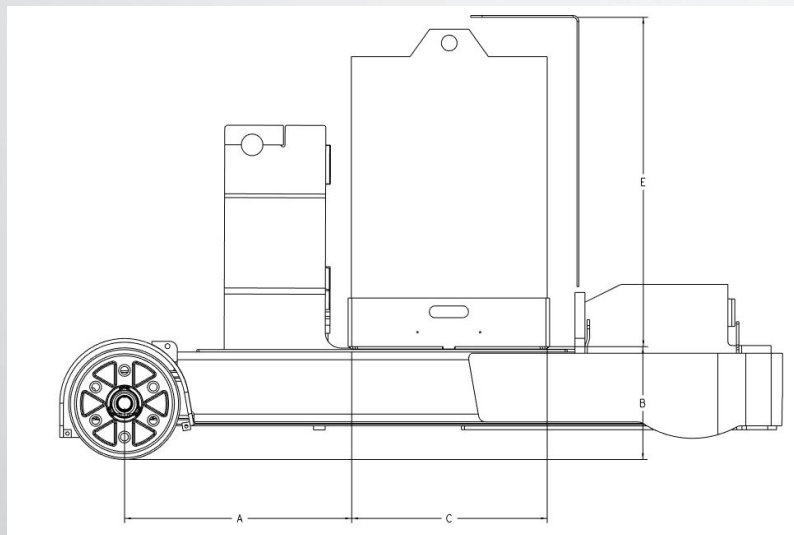

Dimensões de bateria R1.6 BR

			R1.6 BR	R1.6 BR	R1.6 BR	R1.6 BR	
Dimensões	1.1	Comprimento	L (mm)	1220	1220	1220	1220
	1.2	Largura	W (mm)	352	424	424	424
	1.3	Altura	H (mm)	784	784	784	784
	1.4	Peso	(kg)	963	1102	1188	1140
	1.5	Altura dos roletes em relação ao solo	B (mm)	300	300	300	300
	1.6	Tensão / Capacidade	(V) / (Ah)	48 / 456	48 / 456	48 / 608	48 / 760

Dimensões de bateria R2.0HD BR

			R2.0HD BR	R2.0HD BR	R2.0HD BR	
Dimensões	1.1	Comprimento	L (mm)	1220	1220	1220
	1.2	Largura	W (mm)	424	424	496
	1.3	Altura	H (mm)	784	784	784
	1.4	Peso	(kg)	1188	1140	1290
	1.5	Altura dos roletes em relação ao solo	B (mm)	300	300	300
	1.6	Tensão / Capacidade	(V) / (Ah)	48 / 608	48 / 760	48 / 842

Dimensões de bateria R1.6N

			R1.6N	R1.6N	
Dimensões	1.1	Comprimento	L (mm)	1035	1035
	1.2	Largura	W (mm)	443	443
	1.3	Altura	H (mm)	784	784
	1.4	Peso	(kg)	930	1056
	1.5	Altura dos roletes em relação ao solo	B (mm)	300	300
	1.6	Tensão / Capacidade	(V) / (Ah)	48 / 456	48 / 580

Dimensões de bateria R1.6HD

			R1.6HD	R1.6HD	R1.6HD	
Dimensões	1.1	Comprimento	L (mm)	1220	1220	1220
	1.2	Largura	W (mm)	424	424	424
	1.3	Altura	H (mm)	784	784	784
	1.4	Peso	(kg)	1188	1000	1140
	1.5	Altura dos roletes em relação ao solo	B (mm)	300	300	300
	1.6	Tensão / Capacidade	(V) / (Ah)	48 / 608	48 / 700	48 / 760

Dimensões de bateria R2.0

			R2.0	R2.0	
Dimensões	1.1	Comprimento	L (mm)	1220	1220
	1.2	Largura	W (mm)	424	424
	1.3	Altura	H (mm)	784	784
	1.4	Peso	(kg)	1188	1140
	1.5	Altura dos roletes em relação ao solo	B (mm)	300	300
	1.6	Tensão / Capacidade	(V) / (Ah)	48 / 608	48 / 760

Dimensões de bateria R2.5

			R2.5	R2.5	R2.5	
Dimensões	1.1	Comprimento	L (mm)	1220	1220	1220
	1.2	Largura	W (mm)	424	424	496
	1.3	Altura	H (mm)	784	784	784
	1.4	Peso	(kg)	1188	1140	1320
	1.5	Altura dos roletes em relação ao solo	B (mm)	300	300	300
	1.6	Tensão / Capacidade	(V) / (Ah)	48 / 608	48 / 760	48 / 864

CARACTERÍSTICAS DO PRODUTO

A nova Empilhadeira Retrátil Hyster® é projetada para operações eficientes em grandes alturas, com excelente estabilidade, visibilidade, manobrabilidade e controle. A nova Empilhadeira Retrátil é construída com as características distintivas de qualidade da Hyster: robusta, inteligente, confiável e eficiente.

CONFIÁVEL

- A nova empilhadeira retrátil apresenta projeto de estrutura de duas peças modulares, compartimento do operador e protetor do operador.
- Estrutura de base rígida e resistente totalmente soldada disponível em 2 larguras básicas e 4 diferentes comprimentos para combinar com a demanda de exigências de aplicações.
- O compartimento do operador é uma estrutura soldada em peça única desenvolvida para durabilidade a longo prazo.
- O novo projeto do protetor do operador com pilar em formato oval e um tubo curvado interno arredondado para modelos de empilhadeira padrão fornece uma excelente visibilidade.
- A nova torre incorpora novos perfis de projeto exclusivo da Hyster que reduz a largura total do canal da torre.
- A tecnologia CANbus Dual reduz a complexidade de fiação para aumento de confiabilidade.
- Peças comumente com outras empilhadeiras contrabalançadas com confiabilidade e durabilidade comprovada.
- Rodas de cargas com a parte superior e a frente parcialmente protegida com cobertura lateral opcional de roda de carga reduz dano à roda de carga e aumenta a vida útil da Empilhadeira Retrátil.

PRODUTIVIDADE

- O novo, motor de tração Hyster melhorado proporciona aceleração poderosa e um aumento na velocidade de deslocamento de até 14 km/h e a nova torre fornece 0,8 metros por segundo a velocidade de elevação de até 12.500 metros.
- Dois modos de esterçamento: esterçamento de

360 graus como padrão e com opção de chave de esterçamento de 180/360 graus por pressionar o botão.

- A seleção abrangente da torre possibilita que a empilhadeira seja configurada às necessidades da aplicação.
- A total infraestrutura AC na tração, os motores de tração e hidráulico permitem mudanças perfeitas na direção de deslocamento, aumentando velocidades de ciclos e o controle de operações de manipulação de palete.
- A redução ajustável de velocidade em curva fornece a manipulação suave de carga e o controle de direção precisa.
- O módulo de mini alavança TouchPoint™ ou o novo projeto de fábrica de Joystick com controle de mini-joystick com as ponta dos dedos para todas as funções hidráulicas principais controlada manualmente na posição retrátil manual.
- Duas opções do protetor do operador Drive-In com escolha do chassis padrão ou estreito para especificamente combinar as exigências de aplicações “Drive-In” e fornece excelente manobrabilidade.
- Os modos de desempenho ECO-eLo e HiP para configurações de combinação de aplicação.

ERGONÔMICOS

- Novo layout de compartimento do operador é otimizado em espaço ergonômicos e do operador. A altura do degrau de fábrica mais baixo de 371mm fornece entrada/saída melhorada com 3 ponto de contato.
- O novo layout do pedal aumenta espaço útil do piso do operador com baixa resistência dos pedais posicionados no assoalho levemente curvado para posição dos pés mais ergonômica.
- O interruptor de presença do operador é levemente rotacionado à linha intermediária fora do banco do operador para melhorar a posição do pé esquerdo do operador.
- Dois diferentes bancos primários MSG-20 e MSG

65 com opções adicionais fornecem mesmo um conforto maior para o operador.

- Apoio lombar adicional e um ângulo de encosto totalmente ajustável (com uma faixa de configuração de 5° a 30°) assegura um conforto ideal para o operador em todo o desvio.
- A coluna de direção é ajustável no comprimento em 10 posições para melhor posição ergonômica da roda de direção.
- No comprimento do apoio de braço direito ajustável possibilita melhor controle manual ergonômico com o módulo de mini-alavanca TouchPoint™ integrado ou novo Joystick projetado com joystick de mini alavanca integrado para todas as funções hidráulicas principais controladas manualmente na posição de retração manual.
- Na frente do operador do display posicionado para permitir fácil leitura sem visibilidade interrompida.
- Várias possibilidades de armazenamento integrado do painel de instrumento, suporte de apoio universal opcional e provisão de clipboard.
- A roda de tração se move automaticamente na posição do centro quando a empilhadeira é ativada.
- A nova Torre com posição de cilindros de elevação otimizados para melhor visibilidade incorpora novos perfis exclusivos que reduzem a largura total do canal da torre.

BAIXO CUSTO DE AQUISIÇÃO

- O novo motor de tração Hyster 6.4 kW proporciona aceleração poderosa e deslocamento aumentado para desempenho superior e aumento de movimentos de cargas por hora.
- O modo ECO-eLo reduz a velocidade de aceleração proporcionando uma eficiente diferença de consumo de energia de 5%.
- A frenagem regenerativa dissipa o calor gerado no motor aumentando o efeito da frenagem e

reduzindo o custo com manutenção.

- As empilhadeiras são classificadas na norma IP65, para proteção contra entrada de poeira e água.
- O alto nível das peças comumente com outros produtos da Hyster com comprovada confiabilidade e durabilidade para fácil manutenção.

OPERACIONALIDADE

- O display padrão fornece mais status críticos dos componentes e códigos de erros. O display de tela sensível ao toque da Empilhadeira instalado de fábrica oferece atualizações regulares do software.
- A porta articulada na frente da empilhadeira fornece total acesso ao compartimento do motor, hidráulicos para facilitar o serviço e a manutenção de todos os componentes.
- A tecnologia VCM (Gerenciador de Controle de Veículo) e a Dual CANbus facilitam a identificação de falhas dos componentes e do chicote.
- A tecnologia AC minimiza a dependência das peças mecânicas. Isto leva a uma redução nos custos de manutenção sobre a vida útil da empilhadeira.
- 100% livre de vazamento em acoplamentos hidráulicos de rápida (des)conexão evitando qualquer derramamento na desconexão para manutenção.
- Intervalo de serviço para troca de óleo e filtro do hidráulico 3000h, óleo de transmissão 1000 h.
- Garantia padrão- 24 meses (4000 horas).

PARCEIROS FORTES. EMPILHADEIRAS ROBUSTAS.™

PARA OPERAÇÕES EXIGENTES, EM TODA PARTE.

A Hyster fornece um portfólio completo para equipamentos voltados para armazéns, contrabalançadas à combustão e elétricas, movimentadores de containeres e Reach Stackers. Nosso compromisso é muito mais abrangente do que fornecer empilhadeiras.

Nosso objetivo é oferecer uma parceria completa capaz de atender na totalidade as soluções de movimentação de materiais. Sempre que precisar de uma consultoria profissional para o gerenciamento de sua frota, suporte em serviços qualificado ou fornecimento confiável de peças, conte com a Hyster.

Nossa rede de distribuidores altamente capacitados oferece um suporte rápido e eficaz. Podendo oferecer pacotes de condições de pagamentos com o melhor custo efetivo. Nosso negócio é atender as suas demandas de movimentação de materiais, te possibilitando à se dedicar no sucesso do seu negócio hoje e no futuro.



HYSTER BRASIL

Rodovia Presidente Castelo Branco, S/N - KM 75,8 - City Castello - Itu - SP. / Tel. +55 11 2396-1800

Caixa Postal 1537 CEP: 13308-240

09/2018 Brasil

A HYSTER, FORTIS e PARCEIROS FORTES. EMPILHADEIRAS ROBUSTAS. são marcas comerciais registradas nos Estados Unidos e em outras jurisdições. A MONOTROL® é uma marca comercial registrada, e a DURAMATCH e são marcas registradas nos Estados Unidos e em determinadas outras jurisdições. Os produtos da Hyster estão sujeitos a alteração sem prévio aviso. As empilhadeiras ilustradas podem apresentar itens opcionais.